

## Navodila za uporabo

**Oljni tlačni gorilniki  
Logatop LE-A 1.0 in 2.0**



**Buderus**



Naprava ustreza temeljnim zahtevam veljavnih standardov in smernic.

Skladnost je bila dokazana. Ustrezna dokumentacija in izvornik izjave o skladnosti sta deponirana pri proizvajalcu.

Kopija izjave o skladnosti je priložena navodilom za zagon in vzdrževanje.

## O teh navodilih

Ta navodila za uporabo vsebujejo važne informacije za varno in pravilno uporabo in vzdrževanje oljnih tlačnih gorilnikov Logatop LE-A.

## Naziv proizvoda

Za oljne tlačne gorilnike Logatop LE-A se v teh navodilih uporablja enoten skrajšan naziv "gorilnik".

## Gorivo

Uporaba pravilnega goriva je predpogoj za brezhibno delovanje gorilnika.

- Uporabljajte izključno lahko kurilno olje EL po DIN 51603-1.

## Uporaba v skladu z namenom

Gorilnik obratuje popolnoma avtomatsko in ustreza zahtevam standardov DIN EN 230 in DIN EN 267.

Vsak gorilnik je preizkušen in prednastavljen na tovarniški testni liniji (glej Navodila za zagon in vzdrževanje, pog. "Tehnični podatki").

## Pridržujemo si pravico do sprememb zaradi tehničnih izboljšav!

Zaradi nenehnega razvoja lahko pride do manjših odstopanj pri slikah, funkcijskih korakih in tehničnih podatkih.

## Aktualiziranje dokumentacije

Če imate predloge za izboljšave ali če ste ugotovili nepravilnosti, vas prosimo, da nam jih sporočite.

## Upoštevajte naslednja varnostna opozorila



POZOR!

### ŽIVLJENJSKA NEVARNOST

zaradi zastrupitve.  
Nezadosten dovod zraka lahko povzroči nevarno uhajanje dimnih plinov.

- Pazite na to, da odprtine za dovod zraka niso zaprte ali založene.
- Pomanjkljivost morate takoj odpraviti, sicer ogrevalni kotel ne sme obratovati.



POZOR!

### ŽIVLJENJSKA NEVARNOST

zaradi električnega toka.

- V primeru nevarnosti ogrevalno napravo odklopite od električnega omrežja na glavnem stikalu pred kotlovnico ali z izklopom ustrezne hišne varovalke.



PREVIDNO!

### NEVARNOST POŽARA

zaradi vnetljivih snovi ali tekočin.

- Skladiščenje vnetljivih snovi in tekočin v neposredni bližini ogrevalne naprave je prepovedano.



PREVIDNO!

### NEVARNOST POŠKODOVANJA OPREME

zaradi neustreznega vzdrževanja

- Ogrevalno napravo mora enkrat letno pregledati strokovnjak in opraviti čistilna in vzdrževalna dela.
- Priporočamo, da s pooblaščenim serviserjem sklenete pogodbo o vzdrževanju (pregled naprave enkrat letno in vzdrževalna dela po potrebi).

## Opis izdelka

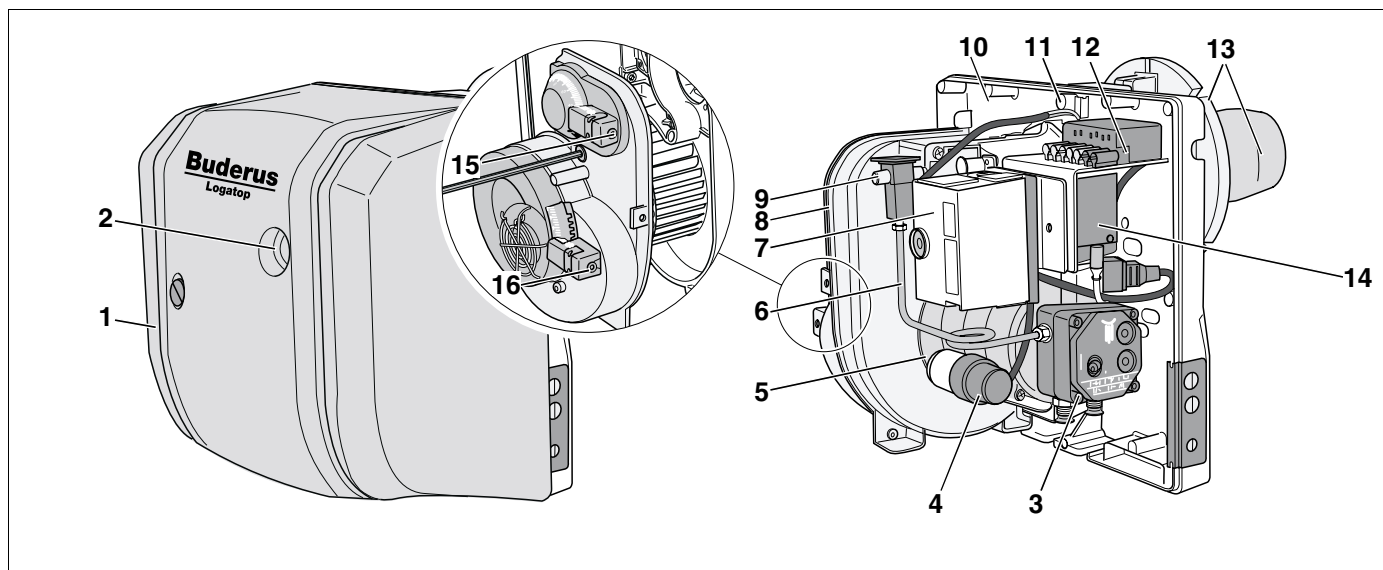

Sl. 1 Oljni gorilnik Logatop LE-A 1.0 in 2.0 (z nameščenim in odstranjenim pokrovom)

Glavni sestavni deli gorilnika:

- pokrov gorilnika (sl. 1, **poz. 1**)
- deblokirni gumb s kontrolno lučko (sl. 1, **poz. 2**)
- oljna črpalka z magnetnim ventilom (sl. 1, **poz. 3**)
- kondenzator za motor (sl. 1, **poz. 4**)
- motor gorilnika (sl. 1, **poz. 5**)
- tlačna cev za olje (sl. 1, **poz. 6**)
- krmilni avtomat (sl. 1, **poz. 7**)
- ohišje ventilatorja (sl. 1, **poz. 8**)
- vijak za nastavitev zastojne plošče (sl. 1, **poz. 9**)
- osnovna plošča (sl. 1, **poz. 10**)
- servisni vijak (sl. 1, **poz. 11**)
- vtičnica za priključni konektor (sl. 1, **poz. 12**)
- prirobnica in plamenska cev (sl. 1, **poz. 13**)
- vžigalna naprava s kablom (sl. 1, **poz. 14**)
- vijak za fino nastavitev zraka (sl. 1, **poz. 15**)
- vijak za grobo nastavitev zraka (sl. 1, **poz. 16**)

## Zagon gorilnika



### OPOZORILO

Pri prvem zagonu:

- Naj vas serviser pouči, kako se ravna z gorilnikom.
- Odprite glavni zaporni organ na dovodu za gorivo.
- Vključite regulator oz. glavno električno stikalo pred kurilnico – glej navodila za uporabo regulatorja.

## Izklop gorilnika



### OPOZORILO

Gorilnik se izklaplja preko regulatorja.

- Delovno stikalo na regulatorju prestavite v položaj "0" (IZKLOP).

## Deblokiranje gorilnika

Če gorilnik ne starta in signalna lučka za motnjo ne sveti, morate

- preveriti električno napajanje in pravilno nastavitvev regulatorja ogrevanja.

Če je prišlo do izklopa gorilnika zaradi motnje, se prižge signalna lučka za motnjo.

- Pritisnite gumb za deblokiranje (sl. 1, **poz. 2**, str. 3) in ga držite pritisnjena približno eno sekundo, da gorilnik ponovno starta.

Če gorilnik ponovno izklopi, preverite naslednje:

- Nivo (zalogo) kurilnega olja v rezervoarju.
- Poglejte, če je ventil na armaturi oljnega rezervoarja odprt.
- Poglejte, če je oljni filter napolnjen z oljem (kontrolno okence).
- Zagon gorilnika: počakajte približno 50 sekund, nato pritisnite deblokirni gumb (sl. 1, **poz. 2**, str. 3) na krmilniku, da gorilnik ponovno starta.



### NEVARNOST POŠKODOVANJA OPREME

PREVIDNO!

Pri prepogostem zaporednem aktiviranju deblokirnega gumba obstaja nevarnost preobremenitve vžigalnega transformatorja.

- Ne pritisnite deblokirnega gumba več kot trikrat zapovrstjo. Pokličite serviserja, če gorilnika ne morete zagnati.